

ABD II

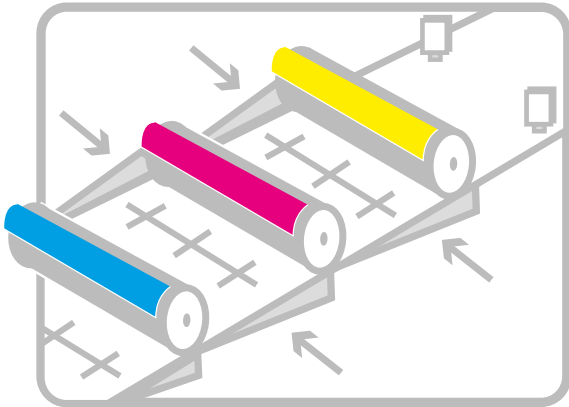

FAN-OUT CONTROL SYSTEM

AIR BUSTLE DEVICE

FAN - OUT CONTROL SYSTEM

ABD IIはファンアウト修正システムで、用紙に接触することなく機能します。ノズルトップがモーターで上下することにより、ウェブに接触することなく、しかもエア消費量は一定のままウェブに圧力をかけます。ノズルトップの圧縮エア吹き出し口はリング状になっており、その幅はたったの30 μ mです。これによりエア消費は、42リットル/分から20リットル/分へと半分以下に低減されました。圧縮エア出口の風速はほぼマッハ1に達し、ウェブに作用する圧力は以前のものと比較して非常に大きくなっています。

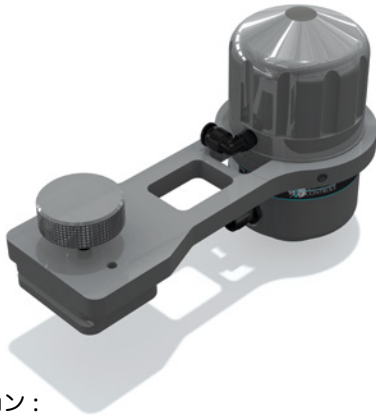

アプリケーション：

- ・ 商業輪転印刷ユニット間のファンアウト制御
- ・ 新聞印刷におけるヒートセット印刷ユニット間のファンアウト制御

ユニークな特長：

- ・ 用紙あるいは絵柄との物理的な接触がない
- ・ マッハ1の風速で放出される圧縮エアが広い範囲に渡ってウェブに作用します
- ・ 個別ノズルの可動、上昇範囲は 15 mm
- ・ 各ノズルの柔軟な位置設定を可能にする押し出し成形の取付けバー
- ・ 用紙の種類に応じてのプリセットが可能
- ・ ノズル位置を手動で調節可能な手動バックアップシステム
- ・ 自動カラーレジスタシステムを使用しての完全な自動クローズドループファンアウト制御システム
- ・ 取外し可能なエアノズルバー、クリックシステムにより印刷機へのアクセスも良好
- ・ 柔軟性に富み拡張可能なイーサネットワークの構成要素

ABD II のメリット：

- ・ 安定した印刷品質
- ・ ウェブの横行やバタツキの影響を受けません
- ・ クローズドループ自動制御によるスタートアップ時損紙の大幅な低減
- ・ クローズドループ自動制御による時間と労力の節減
- ・ 圧縮エアの一定した経済的な使用 (52% の省エネ)
- ・ 非画像部分の汚れを防ぐ非接触システム、絵柄部分が連続するポストアあるいはタブロイド製品に好適
- ・ クローズドループモードでは、個々のファンアウト見当エラーの偏差を算出する先進的なアルゴリズムを使用、結果として印刷オペレータは修正のために個々の「エアノズル」選択する必要がない
- ・ ゼロポジションに達しているときエアノズルは自動的に遮断される。例えば、ウェブの半分で生産するとき手動コマンドをタッチスクリーンに入力することによって、エアノズルをゼロポジションにすることができる
- ・ ウェブがしわ、または破断する危険を回避
- ・ 修正可能範囲が従来のソリューションより広い
- ・ 印刷に技術的な問題が発生した場合の警告システム
- ・ 22インチタッチスクリーンによる簡単で精密な操作
- ・ システムは品質レポートのために容易にインテリジェントクオリティマネジメントヘリンク可能

オプション：

- ・ クローズドループ・ファンアウトコントロール：複数のカラーレジスタ一用カメラがウェブの動きを測定。ABD IIはその情報をフィードバックとして利用し、自動的にエラーを補正します。

仕様

ノズル数：

ウェブ幅 1000 mm 以下	2
ウェブ幅 1000 mm ~ 1380 mm	2~3
ウェブ幅 1380 mm ~ 1680 mm	3~4
ウェブ幅 1680 mm ~ 1980 mm	4~5
ウェブ幅 1980 mm ~ 2280 mm	5~6
ウェブ幅 2280 mm ~ 2580 mm	6~7
ウェブ幅 2580 mm ~ 3000 mm	7~8

上記の数値は一例です

機構：

バーあたりの最大ノズル数	12
最大ウェブ幅	3000 mm.
最大調節量	15 mm.
印刷機あたりの最大バー数	無制限イーサネット
ワークを使用	
エアバスルコントローラあたりの最大ノズル数	12
圧縮エア消費量	20 リッター/分 (0.7 c.f.m.)/ノズル

温度：

運転時：	- 5°C ~ + 45°C
保管時：	- 25°C ~ + 60°C

安全認証：

CE / UL / FCC

圧縮エア要求事項：

DIN - ISO 8573-1-2001-241

使用されている QIPC 社所有の特許技術：

特許番号: US6604463, GB2354230, DE19983340, AU703647B

仕様は予告なく変更される場合があります。

